

Scula de comprimare arcuri de pistoane - 2202/2BI

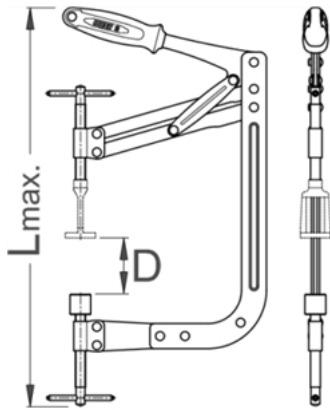

Descriere

- material: otel carbon de scule
- tratament termic integral
- Acoperire: cromare
- recomandata la majoritatea tipurilor de motoare datorita varietatii de reglaje de care dispune
- Scula de comprimare arcuri de supape nu contine piesa de presare
- 4 piese de presare (art.2201.1) permite lucrul la majoritatea tipurilor de motoare si sunt disponibile si ca piese de schimb
- folositi-le rapid si sigur cu levierul de blocare
- dupa reglarea sculei pe primul piston, viteza de lucru creste deoarece reajustarea pentru celelalte pistoane nu mai este necesara.
- reglarea bratelor asigura persiunea dorita pe arc
- bratul consola extra lung pentru motoarele mari
- Scula este utilizata pentru detasarea arcurilor de pistoane si asigura o blocare a bratului si reglare rapida, fapt ce permite utilizarea la toate tipurile de motoare

Date Tehnice

619722	L	D	1810	G	-	0
	430	20 - 250				

Date de ambalare

619722	L	Mod de reambalare.				Ambalare pentru transport.			
		A	B	C		A1	B1	C1	
430	251	455	30	1880	1	-	-	-	-