

cleste universal pentru sudura - 436/4P

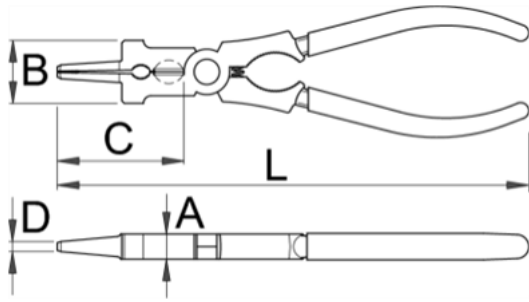

Descriere

- material:compozitie speciala pentru calire revenire
- tratat complet
- partile taietoare tratate prin inductie
- arc de redeschidere
- cap vopsit
- acoperire:fosfatate conform standardului DIN 12476
- manere de plastic
-

Utilizare

- Cleste universal pentru sudura destinat intretinerii pistolletelor pentru sudarea electrica cu gaz protector (sudura MAG/MIG)
- eliminare stropi de sudura din interiorul și exteriorul diuzei
- curățirea stropilor de sudura de pe diuza de capăt
- Instalare și demontare diuza
- Instalare și montare varf
- taiere sarma de sudura
- scoatere sarma de sudura
- Montare bucuța de schimb
- lovire

Date Tehnice

Barcode	L	B	D	A	C	Icon 1	Icon 2	Icon 3	Icon 4
616493	180	25	3	10	59	212	G	10	0
616494	210	34	3.5	11	80	306	G	10	0

Date de ambalare

Barcode	Mod de reambalare.					Ambalare pentru transport.				
	L	A	B	C	Icon 1	Icon 2	A1	B1	C1	Icon 3
616493	180	225	120	10	212	1	-	-	-	-
616494	210	250	120	11	306	1	-	-	-	-